



# CRISTAFANO™

BY

minkaAire®  
A Minka Group® Co.

© 2005 Minka Lighting, Inc.

*MANUAL DE INSTRUCCIONES CERTIFICADO DE GARANTIA*

Este producto esta protegido por la Federal de los Estados Unidos y/o del Estado de Derecho, incluyendo patentes, marcas y/o leyes de derecho de autor.

©2019 Minka Lighting Inc. El diseño manual y todos los elementos del diseño manual están protegidos por la Ley Federal y / o Estatal de los Estados Unidos, incluyendo Patentes, Marcas registradas y / o leyes de derechos de autor.



La garantía de Minka-Aire® es de un (1) año a partir de la fecha de compra de un distribuidor autorizado de Minka-Aire®. Esta garantía sólo es válida para el comprador original o al usuario contra cualquier defecto de material y mano de obra (focos no incluidos) por (1) año completo. Además, Minka-Aire® garantiza por vida el motor del ventilador de techo únicamente por vida (con exclusión de los controles de la pared y componentes eléctricos), al comprador

original o al usuario.

- \* La garantía queda anulada con el uso de los equipos eléctricos que no son de Minka-Aire®, controles de ejemplo, interruptores de pared o interruptores eléctricos regulador, etc ...
- \* La garantía no es válida una vez que el comprador original o el usuario deja de poseer el ventilador o el ventilador se mueve desde su punto de instalación original.
- \* La garantía es vacía con demandar de cualquier soporte de suspensión (non-Minka Aire o no abanico específico) además del soporte de suspensión suministrado e instalado con este abanico específicamente.

## Información de Servicio de Garantía

Para obtener servicio de garantía durante el período de garantía, el comprador debe devolver el ventilador con el recibo de compra al lugar original de compra. El distribuidor autorizado de Minka-Aire®, a su discreción, puede reparar o reemplazar el ventilador después de verificar la legitimidad de la reclamación de garantía. Reemplazo está sujeto a la disponibilidad del mismo modelo. Si el modelo no está disponible, será sustituido por uno de igual valor. Esta es de una garantía limitada, el comprador original o usuario es responsable por el costo de quitar y reinstalar del producto reparado o reemplazado.

Para obtener el nombre del distribuidor Minka-Aire® autorizado más cercano se llama a Minka-Aire® departamento de atención al cliente al 1-800-307-3267, o póngase en contacto Minka-Aire® a través de [www.minkagroup.net](http://www.minkagroup.net) y selecciones FAQ para responder a cualquier pregunta, o si necesita ayuda adicional, envíe el formulario de preguntas que encontró allí.

Fecha de Compra \_\_\_\_\_ Tienda Donde Lo Compró \_\_\_\_\_ Num. De Modelo F900L Num. De Serie \_\_\_\_\_

# INDICE

LA SEGURIDAD PRIMERO.....	1	INSTALACION DE LA PLACA DE MONTAJE.....	9
CONTENIDO DEL PAQUETE.....	2	INSTALACION DEL PLATO DE LA LAMPARA.....	10
COMENZANDO LA INSTALACION.....	3	INSTALACION DE LOS FOCOS Y LA PANTALLA DE VIDRIO.....	11
COLGANDO EL VENTILADOR .....	4	OPERACION DEL CONTROL REMOTO Y EL TRANSMISOR DE PARED..	12
CONEXIONES ELECTRICAS.....	5	MANTENIMIENTO DE SU VENTILADOR.....	13
INSTALACION DEL TRANSMISOR DE PARED.....	6	SOLUCION DE PROBLEMAS.....	14
TERMINANDO LA INSTALACION.....	7	ESPECIFICACIONES.....	15
INSTALACION DE LAS ASPAS.....	8		



1151 W. Bradford Court, Corona, CA 92882 • Para asistencia al cliente llame al:1-800-307-3267



# 1

## ***LA SEGURIDAD PRIMERO***

1. Precaucion; Para reducir el riesgo de una electrocucion, asegurese de desconectar la corriente electrica sacando los fusibles o apagando el circuito central.
2. ¡Sea Cuidadoso!; Lea el manual de instrucciones y la informacion de las reglas de seguridad antes de comenzar la instalacion de su ventilador. Revise bien los diagramas de ensamble proveidos en este manual.
3. Asegurese que todas las conexiones electricas cumplan con los Codigos Electricos Locales y Nacionales. Si usted no esta familiarizado con la instalacion de alambrados electricos, contrate a un electricista calificado o consulte en un manual de como hacerlo usted mismo.
4. Asegurese que el lugar que escoja para la instalacion del ventilador permita que las apas giren sin obstruccion. Permita un margen de espacio minimo de 10 pies entre el bordo mas bajo de las aspapas y el piso y 18 pulgadas entre las puntas de las aspapas y la pared.
5. **NOTA: ESTE VENTILADOR DE TECHO EXCEDE EL PESO MAXIMO ESPECIFICADO POR UL PARA MONTAJE EN CAJAS DE DISTRIBUCION ESTANDARDS. SE REQUIERE QUE EL TECHO SEA REFORZADO PARA ESTA INSTALACION.**
6. **CUIDADO:** Use los tornillos para Madera proveidos para la instalacion. Los tornillos deben pasar por medio de los agujeros de la caja de distribucion y directamente a viga del edificio.
7. Despues de colgar el ventilador asegurese una ves mas que todas las partes. esten firmemente apretadas.
8. No inserte ningun objeto entre las aspapas cuando el ventilador este en operacion.
9. Apague el ventilador y espere hasta que pare por completo antes de proceder on la limpieza o el mantenimiento.

**NOTA:** Las importantes reglas de seguridad e instrucciones que aparecen en este manual no significan el cubrimiento de todas las posibles condiciones y situaciones que se puedan presentar. Se debe entender que el sentido común, precauciones y cuidado son factores que no se pueden incluir en este producto. Estos factores deben de ser suministrados por la(s) persona(s) que instalen, cuiden y operen el ventilador.

**NOTA: ¡LEER Y GUARDE TODAS LAS INSTRUCCIONES!**

## **ADVERTENCIA**

**MONTE DIRECTAMENTE EN LA ESTRUCTURA DEL EDIFICIO.**

**PARA REDUCIR EL RIESGO DE INCENDIO, CHOQUE ELECTRICO U OTRA LESION PERSONAL MONTE EL VENTILADOR DIRECTAMENTE A LA VIGA DEL EDIFICIO USANDO, LOS TORNILLOS DE MADERA Y LAS ARANDELAS PROVEIDAS CON EL VENTILADOR. LOS TORNILLOS PARA MADERA DEBEN PASAR POR MEDIO DE LOS AGUJEROS DE LA CAJA DE DISTRIBUCION. CONSULTE CON UN ELECTRICISTA SI TIENE ALGUNA DUDA.**

**PARA REDUCIR EL RIESGO DE LESION PERSONAL, NO DOBLE LAS ASPAS DURANTE LA INSTALACION, BALANCEO O LIMPIEZA DE LAS ASPAS. NO INTRODUSCA OBJETOS EXTRANOS ENTRE LAS ASPAS MIENTRAS EL VENTILADOR ESTE EN OPERACION.**

**PARA REDUCIR EL RIESGO DE INCENDIO O DESCARGA ELÉCTRICA, ESTE VENTILADOR SÓLO SE PUEDE UTILIZAR MK668-90W0608A LED SOLAMENTE CONTROL DE VELOCIDAD DE ESTADO S ÓLIDO CON WCS212 CONTROL DE PARED SOLAMENTE.**

2

## CONTENIDO DEL PAQUETE

Desempaque su ventilador y verifique el contenido. Usted deberá tener los siguientes artículos:

- |  |  |
|--|--|
| 1. Aspas del ventilador (5)                            | 16a. Transmisor con portatransmisores y 2 tornillos de montaje |
| 2a. Plato de la abrazadera de montaje                  | 16b. Cubierta decorativa para el transmisor de pared           |
| 2b. Abrazadera de montaje                              | 17. Cubierta decorativa para el transmisor de pared adicional  |
| 3. Cubierta  | 18. Bombillas LED E12 4W (3)                                   |
| 4. Anillo para la cubierta                             | 19. Bombillas LED E12 4W (2)                                   |
| 5. Tubo de ensamblaje                                  | 20. Juego de balanceo  |
| 6. Anillo decorativo                                   | A. Partes para montaje:  |
| 7. Cubierta de la conexión                             | Tornillos #14 x 3.5" (2)                                       |
| 8. Cubierta de los focos (5)                           | Arandelas de seguridad (2)                                     |
| 9. Placa decorativa (5)                                | Arandelas de estrella (2)                                      |
| 10. Motor del ventilador                               | Arandelas (2)  |
| 11. Abrazaderas de las aspas (5)                       | Conectores de plástico (3)                                     |
| 12. Plato de montaje                                   | B. Partes para la instalación de las aspas:                    |
| 13. Plato de lámpara                                   | Tornillos 3/16" x 7.5 mm (16)                                  |
| 14. Pantalla de vidrio                                 | Arandelas de fibra (16)  |
| 15. Receptor con 7 conectores para alambre de plástico | C. Partes para el ensamble de las abrazaderas:                 |
|  | 1/4" x 1/2" Tornillos con arandelas (11)                       |

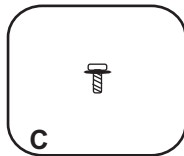
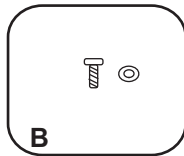
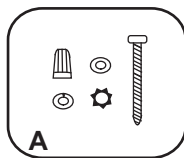
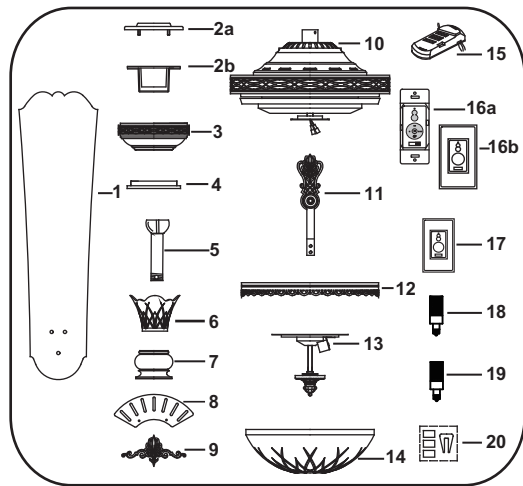



Herramientas Necesarias: Desarmador de cruz, desarmador plano, cortadoras de alambre y cinta aislante.

### OPCIONES DE MONTAJE

Si no existe una caja de distribución instalada, siga las siguientes instrucciones. Desconecte la energía eléctrica apagando los interruptores del circuito o sacando los fusibles.

Asegure la caja de distribución directamente en la estructura del edificio. Use los soportes y materiales de construcción apropiados. La caja de distribución y soporte deben de ser capaces de soportar todo el peso en movimiento del ventilador (mínimo de 50 libras). Use una caja de metal que este aprobada por UL marcada "Acceptable for Ceiling Fan Support".

No use cajas de distribución de plástico.

Las figuras 1, 2 y 3 muestran alternativas diferentes para montar la caja de distribución. **NOTA:** Podría necesitar un tubo de montaje de mayor longitud para obtener el espacio libre apropiado para las aspas, cuando haga la instalación en un techo con declive. Su distribuidor Minka-Aire tiene a su disposición tubos de montaje más largos.

Para colgar su ventilador donde anteriormente había una lámpara pero no hay viga, podría necesitar instalar una abrazadera de soporte como se muestra en la figura 4. (Disponible con su distribuidor Minka-Aire®.)

## COMENZANDO LA INSTALACION

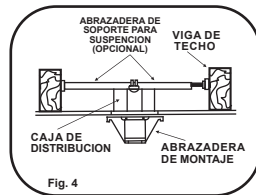
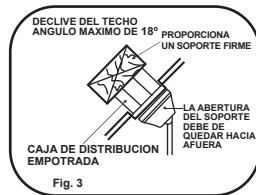
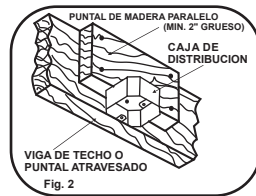
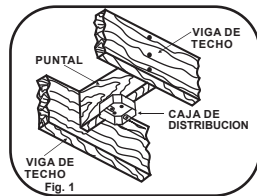

# 4

## **COLGANDO EL VENTILADOR**

Advertencia: Todas las partes, equipos y componentes, tales como el soporte de la percha y percha de bolas han sido proveidos para su seguridad y la correcta Instalacion de su nuevo ventilador de techo. El uso de otras partes, equipos o componentes no suministrados por Minka Aire® con el ventilador anulara la Garantia de Minka Aire®.

**RECORDAR:** Apagar la energia electrica en el circuito principal o en la caja de fusibles.

Paso 1. Instale la placa decorativa sobre la tapa de la cubierta de motor cerca aprietan el tornillo proporcionado. (Fig.5)

Paso 2. Quite las cubiertas de los agujeros de la caja de distribucion para exponer la viga del techo. (Fig. 6)

Paso 3. Use los dos tornillos para madera y arandelas proveidas para asegurar el plato de la abrazadera de montaje directamente de la viga del techo por medio de los agujeros expuestos de la caja de distribucion. (Fig. 7)

**PRECAUCION!** EL PLATO DE LA ABRAZADERA DE MONTAJE DEBE SER INSTALADA DIRECTAMENTE DE LA VIGA DEL TECHO USANDO LOS TORNILLOS PARA MADERA Y ARANDELAS PROVEIDAS CON SU VENTILADOR.

Paso 4. Asegure la abrazadera de montaje al plato de la abrazadera de montaje usando las dos tuercas exagonales y arandelas proveidas, asegurese que queden bien apretadas. (Fig. 8)

Paso 5. (Fig. 9) Afloje los tornillos fijos de la parte superior de la conexion del ensamblaje del motor. Quite la chaveta de seguridad y la chaveta.

Paso 6. (Fig. 10) Afloje el tornillo fijo de la esfera de soporte y saque el perno y la esfera de soporte del tubo de montaje.

Paso 7. (Fig. 11) Meta cuidadosamente los alambres del ventilador hacia arriba a traves del tubo de montaje. Atornille el tubo de montaje sobre el collarin hasta que los agujeros del tubo de montaje y el collarin queden alineados. Re-instale la chaveta y la chaveta de seguridad. Apriete bien los tornillos fijos con un desarmador de cruz.

Paso 8. (Fig. 12) Delize la cubierta de a conexion sobre el tubo de montaje seguida por la cubierta, el anillo para la cubierta y la sfera de soporte. Instale el perno y apriete el tornillo fijo de la esfera de soporte.

Paso 9. (Fig. 13) Levante el ensamblaje del motor y coloque la esfera de soporte dentro de la abrazadera de montaje, gire el ensamblaje del motor hasta que la ranura de la esfera de montaje sienta sobre estria de la abrazadera de montaje.

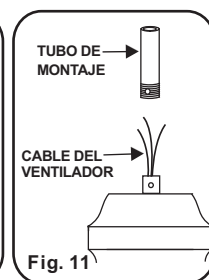
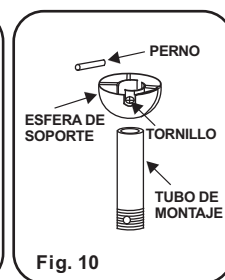
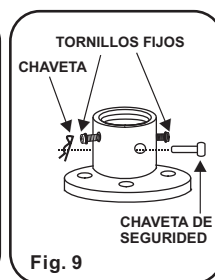
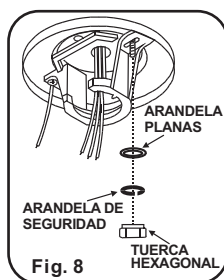
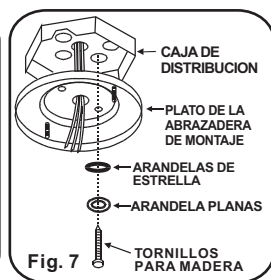
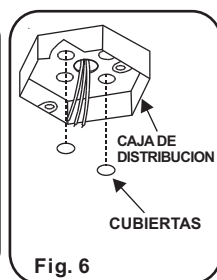
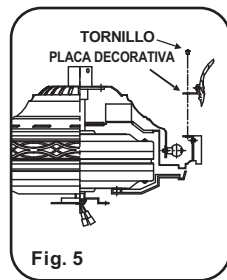

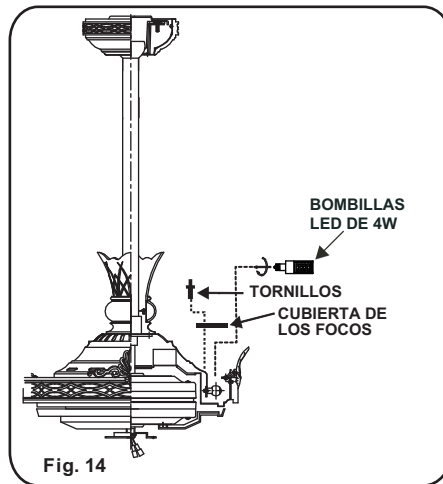
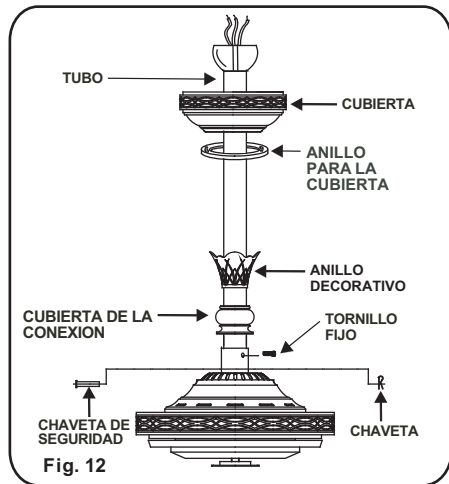

## INSTALACION DEL LAS FOCOS

1. Instale los 3 bombillas LED de 4W (proveidos) en el sosten de focos. (Fig. 14)
2. Quite los dos tornillos de la parte superior de la cubierta del motor. Coloque la cubierta de los focos sobre los dos agujeros de los tornillos y asegurelos con los dos tornillos que quito previamente. (Fig. 14)

## CONEXIONES ELECTRICAS

**RECORDAR:** Apagar la energia electrica en el circuito principal o en la caja de fusibles.

**NOTA:** El Sistema Aire Control® está equipado con una función de frecuencia de aprendizaje que tiene 256 código combinaciones para evitar posibles interferencias de otros equipos remotos. La frecuencia de su receptor y el transmisor se han pre ajustado en la fábrica. (Fig. 15) No es necesario el cambio de frecuencia, Si desea instalar otro ventilador dentro de la misma casa con un código de frecuencia separado, por favor consulte la sección "Hay interferencia de las frecuencias" de solución de problemas de este manual para aprender a cambiar la frecuencia.

**Paso 1.** Instale el receptor en la abrazadera de montaje, el lado plano debe quedar hacia arriba. (Fig. 16)

**Paso 2.** Haga las conexiones del motor al receptor de la manera siguiente; Conecte el Alambre Blanco del ventilador al alambre Blanco marcado "TO MOTOR N" del Receptor. Conecte el Alambre Negro del ventilador al alambre Negro marcado "TO MOTOR L" del Receptor. Conecte el alambre Azul del ventilador al alambre Azul del Receptor marcado "FOR LIGHT" from the Receiver.

**NOTA:** Si su ventilador incluye una lampara superior "UP LIGHT": Conecte el alambre Anaranjado del ventilador al alambre Anaranjado del Receptor marcado "For Up Light" del Receptor. Si no lo incluye entonces descarte este paso de las instrucciones y proceda a asegurar las conexiones con los conectores de plastico proveidos. (Fig. 17 & 18)

**NOTA:** La distancia maxima para una recepcion apropiada entre el receptor del ventilador y =el transmisor so 40 pies. Asegurese que su ventilador sea instalado no mas de 40 pies de distancia del transmisor.

Paso 3. Haga las conexiones de la caja de distribución a el Receptor de la manera siguiente; Conecte el Alambre blanco (neutral) de la caja de distribución al alambre blanco marcado "AC in N" del receptor. Conecte el Alambre Negro (corriente) de la caja de distribución al alambre Negro marcado "AC in L" del Receptor. Asegure las conexiones con los conectores de plastico proveidos. (Fig. 17 & 18)

Paso 4. Si su caja de distribución tiene un alambre a tierra (verde o cobre) conectelo a los alambres a tierra (verdes) de la Esfera de Soporte y la Abrazadera de Montaje. Si su caja de distribución no tiene un alambre a tierra, entonces unicamente conecte los dos alambres a tierra de la Esfera de Soporte y la Abrazadera de Montaje. Asegure la conexion con un conector de plastico proveido. (Fig. 17 & 18)

Despues de terminar las conexiones del alambrado, revise que no haiga hebras de alambre sueltas. Como una precaucion mas, sugerimos que asegure los conectores de plastico a los alambres usando cinta aislante electrica.

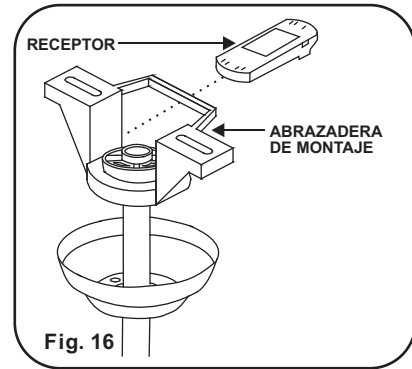
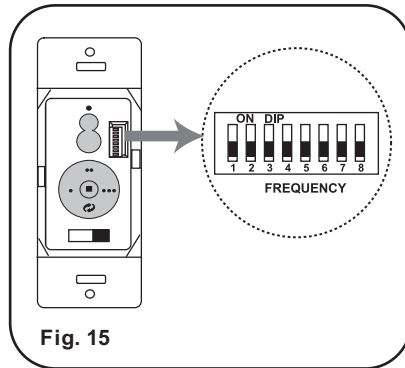

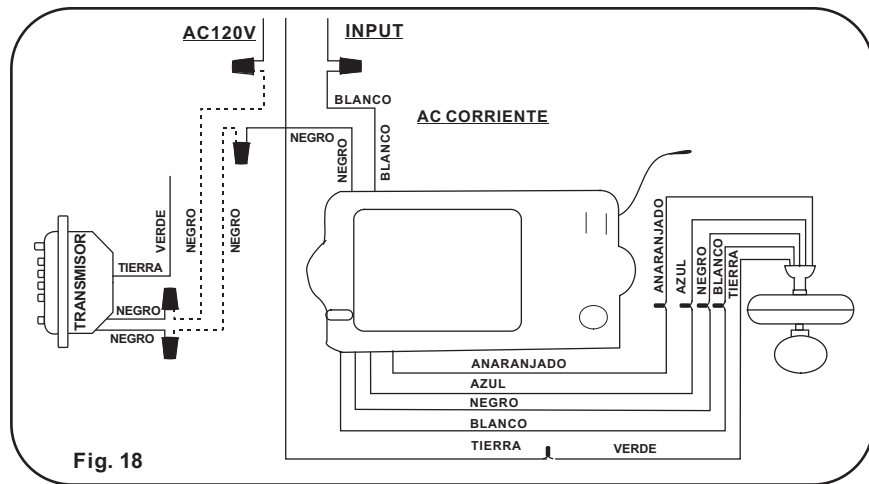
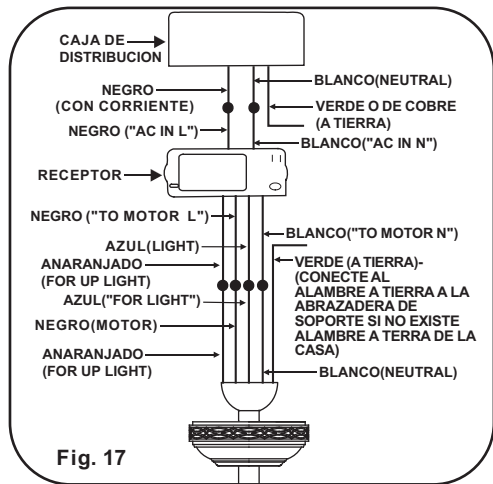

6

## INSTALACION DEL TRANSMISOR DE PARED

**RECORDAR:** Apagar la energia electrica en el circuito principal o en la caja de fusibles.

**CUIDADO:** CONECTE ESTA UNIDAD "EN SERIE UNICAMENTE" NO CONECTE LOS ALAMBRES DE CORRIENTE Y NEUTRAL DEL CIRCUITO ELECTRICO A LOS DOS ALAMBRES NEGROS DEL TRANSMISOR-POSIBLE DAÑO A EL TRANSMISOR E INCENDIO PUEDEN ACURRRIR

Paso 1. Quite la cubierta del interruptor y el interruptor viejo de la caja de distribucion de la pared.

Paso 2. Haga las conexiones electricas como se muestra en la Fig. 18. Si su caja de distribucion tiene un alambre a tierra (verde o cobre) conectelo al alambre del transmisor. Si su caja de distribucion no tiene un alambre a tierra, entonces unicamente conecte el alambre a tierra del transmisor a un tornillo de la caja de distribucion.

Paso 3. (Fig. 19) Cuidadosamente meta las conexiones dentro de la caja de distribucion. Asegure el transmisor con los dos tornillos proveidos. Instale la cubierta decorativa y asegurela con los dos tornillos proveidos.

**NOTA:** Su sistema AireControl™ incluye dos conjuntos de caras y cubiertas decorativas con dos differentes opciones de colores. El control de pared incluye la cara decorativa de color blanca. Si decea remplazarla con la cara decorativa de color marfil incluida, use un desarmador de punta fina para separar la cara decorativa, puede hacerlo por la abertura de la parte superior o inferior de la cara decorativa.

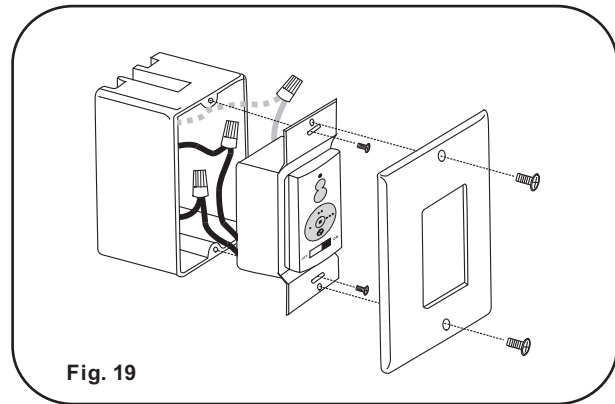

Fig. 19



## TERMINANDO LA INSTALACION

7

Paso 1. Quite 1 de los 2 tornillos de la parte inferior del soporte de suspensión y afloje el otro una media vuelta de la cabeza del tornillo.

Paso 2. Deslice la cubierta hacia el soporte para colgar y colocar el ojo de la cerradura en la copa sobre el tornillo en el soporte colgante, de vuelta a la cubierta hasta que encaje en su lugar en la parte más estrecha de los agujeros. (Fig. 20)

Paso 3. Alinee el agujero circular de la cubierta con el otro orificio en el soporte colgante, asegure apretando los dos tornillos de fijación.

NOTA: Ajuste los 2 tornillos de la cubierta según sea necesario para que la cubierta y el anillo de la cubierta queden ajustados.

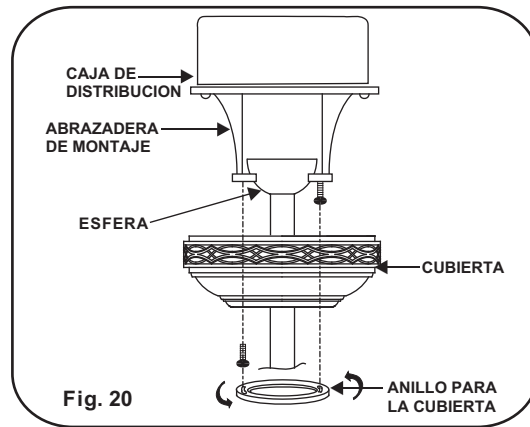

## 8

## INSTALACION DE LAS ASPAS

LA SIGUIENTE OPERACION SE DEBE HACER UNTES DE INSTALAR EL JUEGO DE LUZ.

Paso1. Monte la Aspa a la abrazadera de la aspa usando los tornillos y las arandelas de fibra proveidos. Apriete los tornillos firmemente. Repita esta operacion con las otras Aspas .(Fig. 21)

Paso 2. Meta la abrazadera de la aspa por la ranura del ensamblaje del motor, alinie los agujeros de la abrazadera de la aspa y el motor y asegure la aspa con los tornillos proveidos. Repita el proceso con las otras aspas. (Fig. 22)

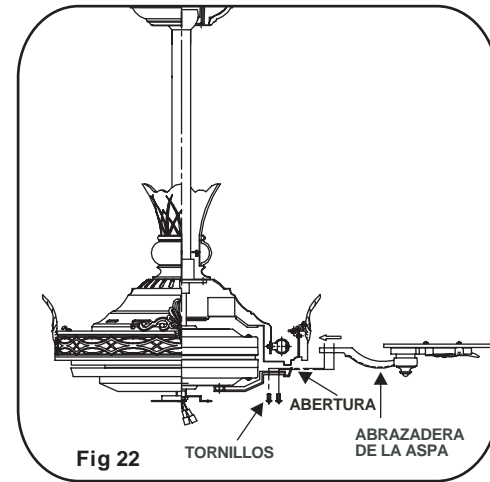
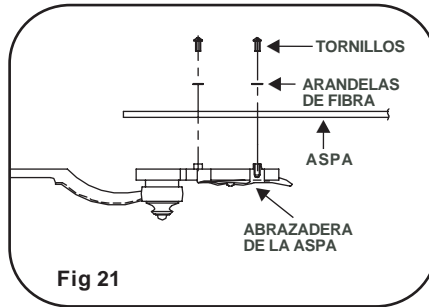

## ***INSTALACION DE LA PLACA DE MONTAJE***

Paso 1. Quite 1 de los 3 tornillos del anillo de montaje y afloje los otros 2 tornillos. (No los quite)

Paso 2. Coloque los agujeros del plato de montaje en los 2 tornillos previamente aflojados del anillo de montaje, gire el plato de montaje hasta que quede fijo en su lugar en la parte angosta de los agujeros. Asegurela apretando los 2 tornillos aflojados y tambien el que quito anteriormente. (Fig. 23)

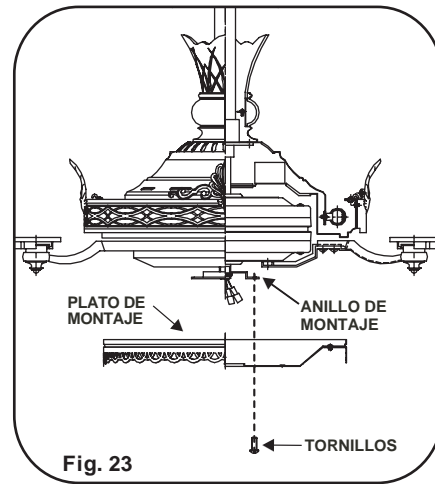

# 10

## INSTALACION DEL PLATO DE LA LAMPARA

NOTA: La cubierta decorativa a sido incluida con su ventilador como una opcion para remplazar la lampara.

Paso 1. Quite 1 de los 3 tornillos del plato de montaje y afloje los otros 2 tornillos. (No los quite)

Paso 2. Levante el plato de la lampara y acerquela al difusor de vidrio, proceda con las conexiones electricas. Conecte el conector del alambre blanco de la luz con el conector del alambre blanco del ventilador, siga el mismo procedimiento con los conectores de los alambres negros. (Fig. 24)

Paso 3. Coloque los agujeros del plato de lampara en los 2 tornillos previamente aflojados del plato de montaje, gire el plato de lampara hasta que quede fijo en su lugar en la parte angosta de los agujeros. Asegurela apretando los 2 tornillos aflojados y tambien el que quito anteriormente. (Fig. 24)

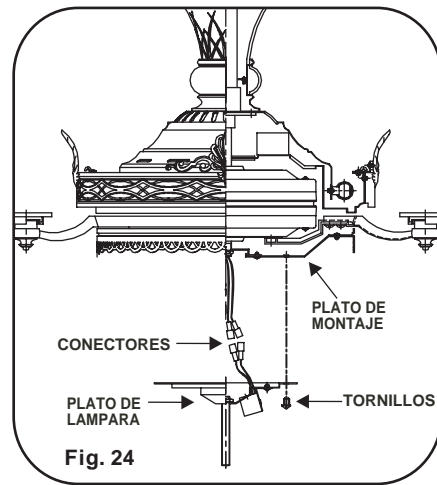

## INSTALACION DE LOS FOCOS Y DIFUSORES DE VIDRIO

NOTA: La cubierta decorativa a sido incluida con su ventilador como una opcion para remplazar la lampara.

Paso 1. Instale 2 x bombillas LED de 4W atornillandolos en el soquete en el sentido del reloj. (Fig. 25)

Paso 2. Quite la plato de metal, casquillo de cristal y la tuerca decorativa de la lampara. Coloque la pantalla de cristal sobre el pantalla de vidrio. Instale el plato de metal con la arandela de hule pegada. Atornille el plato de metal sobre el vastago hasta quede ajustado. No lo sobre-apriete. (Fig 25)

Paso 3. Instale la casquillo de cristal y tuerca decorativa del vidrio sobre la punta del vastago hasta que quede ajustada y segura. No la sobre apriete. (Fig. 25)

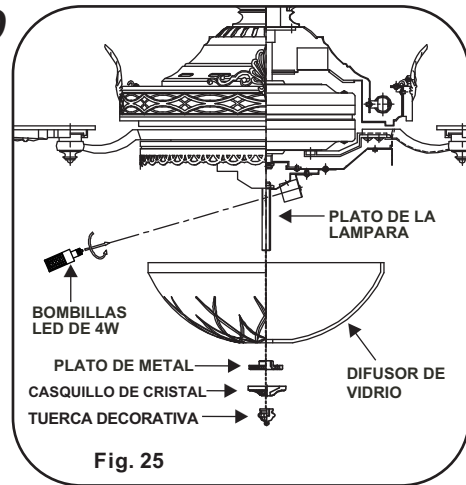

## OPERACION DEL CONTROL REMOTO Y EL TRANSMISOR DE PARED

Control Remoto Unicamente: Instale una bateria A23 de 12 voltios (incluida). Para prevenir dano al Control Remoto remueva la bateria si no lo piensa usar por un largo periodo de tiempo.

Restablezca la Energia Electrica al Ventilador.

A. Interruptor ●●●:

Estos interruptores seleccionan la velocidad de la manera siguiente;



- = Velocidad Baja
- = Velocidad Mediana
- = Velocidad Alta

B. Interruptor ■:

Este interruptor apaga el ventilador.

C. Interruptor :

Estos interruptores prenden, apagan y controlan la intensidad de la luz. Las siguientes instrucciones aplican para ventiladores que

ofrecen una lampara inferior (interruptor ) y tambien para ventiladors que ofrecen una lampara Inferior (interruptores ) y una lampara Superior (interruptores ) que son controladas independientemente;

Para prender o apagar la lampara (s) oprima y suelte el interruptor de la lampara deseada. Para cambiar la intensidad de la luz oprima y sostenga el interruptor. La luz mantendra un ciclo continuo entre la luz mas intensa y la luz mas baja mientras el interruptor se mantenga oprimido. La luz se mantendra a la misma intensidad que la ultima vez que la uso.

D. Interruptor OFF-ON (Transmisores de Pared Unicamente)

Este interruptor prende y apaga la corriente del ventilador y la lampara(s).

E. Interruptor : (Ventiladores con Unidades Reversibles Unicamente)

Este interruptor selecciona la direccion en que giran las aspas; Hacia adelante para clima calido, en reversa para clima frio.

NOTA: Si su Control Remoto o Transmisor de Pared no tiene un interruptor "" el interruptor estara localizado en el ensamble del motor.

Los ajustes de velocidad o dirección de las aspas en clima calido o frio dependen de factores como el tamaño del cuarto, la altura del techo y la cantidad de ventiladores.

**NOTA:** para cambiar la dirección de rotación de las aspas el ventilador debe estar prendido.

**Clima Caliente:** Una corriente de aire descendiente crea un efecto refrescante como se muestra en la Fig. 26. esto permite ajustar el aire acondicionado a un a temperatura mas alta sin que esto afecte su bienestar.

**Clima Frio:** Una corriente de aire ascendiente empuja el aire caliente del area del techo como se muestra en la Fig. 27 esto permite ajustar la calefaccion a una temperature mas baja sin que esto afecte su bienestar.

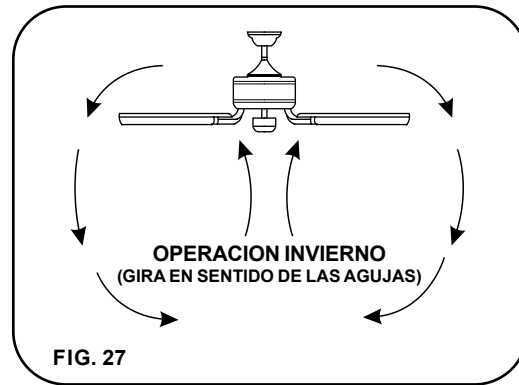
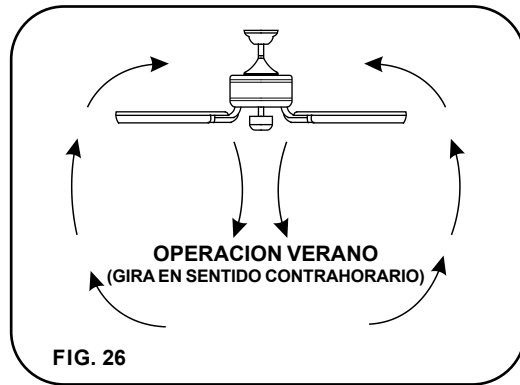

# 13

## ***MANTENIMIENTO DE SU VENTILADOR***

Las siguientes son sugerencias que le ayudaran en el mantenimiento de su ventilador.

1. Debido al movimiento natural del ventilador, es posible que algunas de las conexiones se aflojen o suelten. Revise las conexiones que sostienen el ventilador, las abrazaderas y aspas por lo menos dos veces al año. Asegurese que todas las conexiones siempre esten firmes y apretadas. (No es necesario bajar el ventilador del techo).
2. Limpie periodicamente su ventilador para que mantenga su apariencia de nuevo durante muchos años. CUIDADO; muchos productos de limpieza comunmente usados en la casa contienen quimicas que podrian dañar el terminado de su ventilador. Use un trapo suave que no deje pelusa y agua jabonosa.
3. Si su ventilador incluye aspas enchapadas de madera natural, puede aplicar una capa ligera de lustra muebles para proteccion y para aumentar la belleza. Cubra las rayaduras pequenas con una ligera aplicacion de pasta para zapatos.

4. Use solamente un cepillo suave o un trapo que no suelte pelusa para evitar que se dañe el terminado. El enchapado esta sellado con barniz para minimizar decoloracion, manchas o perdida de brillo.

5. No necesita aceitar su ventilador. El motor tiene baleros con lubricacion permanente.

6. Si su ventilador incluye pantallas de vidrio, limpielas usando agua tibia jabonosa y un trapo suave o una esponja. **NO SUMERJA EL VIDRIO EN AGUA CALIENTE, NO PONGA EL VIDRIO EN LA LAVADORA AUTOMATICA PARA LAVAR PLATOS.**

**ADVERTENCIA**  
**ASEGURESE QUE LA ENERGIA ELECTRICA ESTE**  
**APAGADA ANTES DE INTENTAR HACER**  
**QUALQUIER REPARACION. REFIERACE A LA**  
**SECCION " CONEXIONES ELECTRICAS"**



## SOLUCION DE PROBLEMAS

### PROBLEMA

El ventilador no arranca

### SOLUCIÓN

- Revise que el interruptor de la pared este prendido.
- Revise los interruptores o los fusibles
- **RECUERDE:** Apagar la energía eléctrica. Las aspas deben de estar instaladas.
- Quite la cubierta y revise las conexiones eléctricas
- Revise las conexiones del Transmisor de pared si esta incluido con su ventilador.
- **NOTA:** La distancia máxima para una recepción apropiada entre el receptor del ventilador y el transmisor son 40 pies. Asegurese que su ventilador sea instalado no más de pies de distancia del transmisor.

### PROBLEMA

El ventilador hace mucho ruido

### SOLUCIÓN

- Permita un "periodo de gracia" de 24 horas. La mayoría de los ruidos asociados con un ventilador nuevo desaparecen durante este periodo.
- Revise que todos los tornillos del ensamblaje del motor estén apretados.
- Asegurese que la caja de distribución este firme y bien asegurada a la estructura del edificio. Si es necesario use los tornillos para madera incluidos para asegurar más aun la caja de distribución.
- Asegurese que la abrazadera de montaje este firme y bien asegurada a la caja de distribución.

#### PROBLEMA

El ventilador tambalea

#### SOLUCIÓN

- **NOTA:** Todos los juegos de aspas están agrupados por peso. Debido a que las aspas hechas de madera o plástico varían en densidad, puede que el ventilador tiemble aunque las aspas tengan el mismo peso.
- Asegúrese que la caja de distribución esté firme y bien asegurada a la estructura del edificio. Si es necesario use los tornillos para madera incluidos para asegurar más aún la caja de distribución.
- Asegúrese que la abrazadera de montaje esté firme y bien asegurada a la caja de distribución.
- Si el juego de balanceo fue proporcionado siga las instrucciones que se incluyen con el juego para ayudar a corregir el balanceo excesivo.

#### PROBLEMA

El ventilador o lámpara se prenden repentinamente

#### SOLUCIÓN

- Esto es causado por interferencia, Cambie el código de frecuencia del transmisor y siga las instrucciones de la Sección 5 para poder manejar su ventilador otra vez.

## PROBLEMA

Hay Interferencia de las frecuencias

## SOLUCIÓN

1. Apague la energía a su ventilador de techo
2. Utilice una herramienta pequeña para cambiar la frecuencia en el sistema de control
3. Restablezca poder a la unidad  
Nota: Después de conectar la corriente, no oprima cualquier otro botón en el control antes de oprimir el botón "Stop", haciendo eso hará que el procedimiento fracase.
4. Dentro de los 60 segundos de girar el ventilador de alimentación de CA ON. Pulse el transmisor de la Botón "Stop" y mantenga el botón "Stop" de 10 segundos, El receptor
5. Once ha detectado la frecuencia establecida, en la luz de tu ventilador si es aplicable a parpadear dos veces. (no hay ninguna indicación de si el ventilador no está equipado con una luz)
6. El receptor ha aprender la frecuencia que ha sido seleccionado en el transmisor Después de completar los pasos anteriores, debe ser capaz de funcionar el ventilador de techo y la luz. Si el ventilador no está respondiendo al transmisor, por favor, a su vez el poder hacia el receptor, y repetir el proceso.

15

## ESPECIFICACIONES

Estas son medidas típicas. Su ventilador puede variar. Estas medidas no incluyen el amperaje o vatios que consumen la lámpara(s)

Tamaño del ventilador	Velocidad	Voltios	Amperios	Vatios	RPM	N.W.	G.W.	C.F.
68"	Baja	120	0.406	24.00	52	19.00	21.87	3.16'
	Alto	120	0.816	95.45	120	kgs	kgs	

## INFORMACIÓN DE DESEMPEÑO Y ENERGÍA

# ENERGYGUIDE

Estimated  
Yearly Energy Cost

**\$18**

\$3 | | | \$34

Cost Range of Similar Models (19" – 84")

- Based on 12 cents per kWh and 6.4 hours use per day
- **Your cost depends on rates and use**
- Energy Use: 63 Watts

All estimates based on typical use, excluding lights

Airflow

**5,438**

Cubic Feet Per Minute

- The higher the airflow, the more air the fan will move
- Airflow Efficiency: 86 Cubic Feet Per Minute Per Watt

[ftc.gov/energy](http://ftc.gov/energy)

Velocidad del Ventilador	Flujo de Aire (CFM)*	Consumo de Energía (Watts)	Eficiencia de Flujo de Aire (CFM/Watt)
Baja	2897	24.00	121
Alto	7644	95.45	80

El flujo de aire de un ventilador de techo se mide en pies cúbicos por minuto (CFM). El consumo de energía se mide en vatios. Para un máximo ahorro de energía:

- Elige un ventilador con alta eficiencia de flujo de aire (CFM/vatio).
- Utiliza bombillas con calificación ENERGY STAR® en el ventilador.
- Apaga tu ventilador cuando dejes la habitación.

\* Medido de acuerdo al método de prueba de aprobado por DOE.

Para mas infomacion sobre  
su Ventilador de Minka Aire® escriba:

**minkaAire**  
A Minka Group® Co.

1151 W. Bradford Court, Corona, CA 92882  
Para asistencia al cliente llame al:1-800-307-3267